



БЮЛЛЕТЕНЬ «ГОРОДСКОЙ ВЕСТНИК»

Периодическое печатное средство массовой информации

СОВЕТ ДЕПУТАТОВ ГОРОДА ЧУДОВО

РЕШЕНИЕ

от 26.01.2023 № 143

г.Чудово

О внесении изменений в Правила по обеспечению чистоты, порядка и благоустройства на территории города Чудово Чудовского муниципального района, надлежащему содержанию расположенных на территории города Чудово объектов

Руководствуясь статьей 35 Федерального закона от 6 октября 2003 года № 131-ФЗ «Об общих принципах организации местного самоуправления в Российской Федерации», Уставом города Чудово

Совет депутатов города Чудово

РЕШИЛ:

1. Внести в Правила по обеспечению чистоты, порядка и благоустройства на территории города Чудово Чудовского муниципального района, надлежащему содержанию расположенных на территории города Чудово объектов, утвержденные решением Совета депутатов города Чудово от 26.10.2017 № 107 (далее – Правила), следующие изменения:

1.1. из раздела 2 исключить абзацы следующего содержания:

«Огородный земельный участок - земельный участок, предоставленный гражданину или приобретенный им для выращивания ягодных, овощных, бахчевых или иных сельскохозяйственных культур и картофеля (с правом или без права возведения некапитального жилого строения и хозяйственных строений и сооружений в зависимости от разрешенного использования земельного участка, определенного при зонировании территории);

Садоводческое, огородническое или дачное некоммерческое объединение граждан (садоводческое, огородническое или дачное некоммерческое товарищество, садоводческий, огороднический или дачный потребительский кооператив, садоводческое, огородническое или дачное некоммерческое партнерство) - некоммерческая организация, учрежденная гражданами на добровольных началах для содействия ее членам в решении общих социально-хозяйственных задач ведения садоводства, огородничества и дачного хозяйства (далее - садоводческое, огородническое или дачное некоммерческое объединение);»

1.2. раздел 2 после двести тринадцатого абзаца дополнить абзацами следующего содержания:

«Нестационарный торговый объект - торговый объект, представляющий собой временное сооружение или временную конструкцию, не связанные прочно с земельным участком вне зависимости от наличия или отсутствия подключения (технологического присоединения) к сетям инженерно-технического обеспечения, в том числе передвижное сооружение.

Остановочный комплекс - нестационарное сооружение, оборудованное на посадочной площадке городского пассажирского транспорта, состоящее из павильона(ов), совмещенного(ых) с оборудованной зоной ожидания транспорта.

Садовый земельный участок - земельный участок, предназначенный для отдыха граждан и (или) выращивания гражданами для собственных нужд сельскохозяйственных культур с правом размещения садовых домов, жилых домов, хозяйственных построек и гаражей.

Сезонное (летнее) кафе - торговый объект, представляющий из себя легкую, в том числе сборно-разборную конструкцию, используемую сезонно для оказания услуг общественного питания, в том числе изготовления продукции общественного питания, создания условий для потребления и реализации продукции общественного питания и покупных товаров как на месте изготовления, так и вне его по заказам, а также для оказания разнообразных дополнительных услуг.

Торговый фасад - фасад нестационарного торгового объекта, где размещены торговое окно киоска или входная дверь павильона, а также сторона, на которую ориентирован прилавок нестационарного торгового объекта.»;

1.3. в подпункте 13.2.2. пункта 13.2. слова «участков коллективных садоводств» заменить словами «садовых земельных участков»;

1.4. раздел 18 изложить в новой редакции:

«18. Ведение гражданами садоводства для собственных нужд

18.1. Правовое регулирование отношений, связанных с ведением гражданами садоводства для собственных нужд, осуществляется в соответствии Федеральным законом от 29.07.2017 № 217-ФЗ «О ведении гражданами садоводства и огородничества для собственных нужд и о внесении изменений в отдельные законодательные акты Российской Федерации» и иными нормативными правовыми актами Российской Федерации, нормативными правовыми актами субъектов Российской Федерации и нормативными правовыми актами органов местного самоуправления.

18.2. Собственники, пользователи и арендаторы садовых земельных участков несут ответственность за соблюдение чистоты на ответственном земельном участке и прилегающей к земельному участку территории.

18.3. Собственники, пользователи и арендаторы садовых земельных участков должны иметь контейнеры на контейнерных площадках и (или) бункеры-накопители и обеспечить регулярный вывоз отходов согласно заключенным договорам, или договоры на складирование отходов на контейнерных площадках с их владельцами. Запрещается переполнение контейнеров, замусоривание контейнерной площадки и территории рядом с ней в радиусе 5 метров.

18.4. Площадки для установки контейнеров, бункера-накопителя должны размещаться на расстоянии не менее 20 и не более 500 м от границ участков.»;

1.5. дополнить Правила разделом 35 следующего содержания:

«35. Общие требования к нестационарным торговым объектам, размещаемым на территории города Чудово.»

35.1. Требования настоящего раздела не распространяются на отношения, связанные с размещением нестационарных торговых объектов при проведении ярмарок, имеющих временный характер, выставок-ярмарок; при проведении праздничных, общественно-политических, культурно-массовых и спортивных мероприятий, имеющих временный характер.

35.1.1. Для размещения нестационарных торговых объектов, за исключением сезонных (летних) кафе, на территории города Чудово устанавливаются следующие категории общественных пространств - территории, которые постоянно и без платы за посещение доступны для населения, в том числе улицы, бульвары, проспекты, переулки, набережные, площади, скверы, парки.

35.2. Виды и типы нестационарных торговых объектов

35.2.1. К нестационарным торговым объектам постоянного размещения относятся следующие виды торговых объектов: киоск, павильон, киоск или павильон, оснащенный торговым оборудованием, объединенный общим навесом с остановкой общественного транспорта.

К нестационарным торговым объектам сезонного размещения относятся следующие виды торговых объектов: торговая палатка, автомагазин, бахчевой развал, торговая тележка.

35.2.2. По способу размещения нестационарные торговые объекты подразделяются на два типа: одиночные и сгруппированные.

35.2.2.1. Одиночные нестационарные торговые объекты - отдельные стоящие торговые объекты, минимальное расстояние между которыми в общественных пространствах должно составлять не менее 10 м.

Между одиночными нестационарными торговыми объектами не должны размещаться другие нестационарные торговые объекты;

35.2.2.2. Сгруппированные нестационарные торговые объекты - группа из двух и более линейно расположенных нестационарных торговых объектов, расстояние между которыми не должно превышать 0,3 м. Зазор между торговыми объектами должен быть облицован путем оборудования общей передней и задней стенки.

Минимальное расстояние между сгруппированными нестационарными торговыми объектами в общественных пространствах не менее 10 м.

35.2.3. Сгруппированными могут быть нестационарные торговые объекты одного вида. Размещение в одной группе допускается для киосков и торговых павильонов.

Все нестационарные торговые объекты в группе следует устраивать одной высоты и глубины. Элементы конструкции и оборудования сгруппированных нестационарных объектов торговли должны быть выполнены с использованием единого архитектурно-художественного (стилевого) решения.

35.3. Требования к размещению нестационарных торговых объектов (за исключением сезонных (летних) кафе)

35.3.1. В общественных пространствах допускается размещать любые виды нестационарных торговых объектов сезонного размещения площадью не более 15 кв.м, киоски площадью не более 10 кв.м и торговые павильоны площадью не более 50 кв. м, группы указанных видов нестационарных торговых объектов (не более пяти нестационарных торговых объектов в группе), нестационарные торговые объекты, объединенные с остановочными навесами. Длина сгруппированных нестационарных торговых объектов не должна превышать 25 м.

35.3.2. Нестационарные торговые объекты, размещаемые на территории города Чудово, должны отвечать требованиям доступности для инвалидов и других маломобильных групп населения.

35.3.3. Для размещения нестационарных торговых объектов используются площадки с твердым покрытием (монолитные и сборные, выполняемые из асфальтобетона, цементобетона, природного камня и других аналогичных материалов). Для размещения нестационарных торговых объектов сезонного размещения могут быть использованы деревянные настилы.

При установке нестационарного торгового объекта не допускается его заглубление и любое иное нарушение целостности существующего покрытия.

35.3.4. Нестационарные торговые объекты постоянного размещения следует размещать вне территорий, занятых инженерными коммуникациями и их охранными зонами, за исключением случаев согласования такого размещения владельцами инженерных коммуникаций.

35.3.5. Размещение нестационарных торговых объектов не должно создавать препятствий для движения пешеходов, в том числе сужать предназначенную для передвижения пешеходов территорию до 3 м и менее.

35.3.6. Нестационарные торговые объекты должны размещаться на расстоянии не менее 5 м от окон зданий, строений, сооружений и не закрывать декоративные элементы их фасадов, а также на расстоянии не менее 2 м до входов в здания, строения, сооружения.

35.3.7. Размещение нестационарных торговых объектов не должно препятствовать проезду специализированных и специальных транспортных средств, ограничивать доступ к объектам инженерной инфраструктуры.

35.3.8. Расстояние от нестационарных торговых объектов постоянного размещения до опор освещения, дорожных ограждений барьерного типа должно составлять не менее 1 м, до оси стволов деревьев - не менее 5 м.

35.3.9. Расстояние от нестационарных торговых объектов постоянного размещения (за исключением нестационарных торговых объектов, объединенных с остановочными навесами) до остановочного пункта должно составлять не менее 2,5 м. Размещение нестационарных торговых объектов допускается за остановочным пунктом по отношению к проезжей части.

35.3.10. Нестационарный торговый объект, объединенный с остановочным навесом, должен размещаться в дальней зоне остановочного пункта по ходу движения транспорта.

35.3.11. Допускается размещение нестационарных торговых объектов на образованных в надлежащем порядке и поставленных на государственный кадастровый учет земельных участках, относящихся к придомовой территории многоквартирного дома, если это не нарушает обязательные требования, предусмотренные законодательством Российской Федерации.

35.3.12. Не допускается размещение нестационарных торговых объектов:

в арках зданий, на цветниках, детских и спортивных площадках, площадках для отдыха, парковках;

в пределах посадочных площадок и площадок ожидания, за исключением нестационарных торговых объектов, объединенных с остановочными навесами.

35.4. Требования и рекомендации к архитектурному облику нестационарных торговых объектов

35.4.1. Киоск устанавливается для розничной торговли товарами широкого спроса и предоставления отдельных видов услуг (ремонт обуви, изготовление ключей и пр.).

Архитектурный облик киоска:

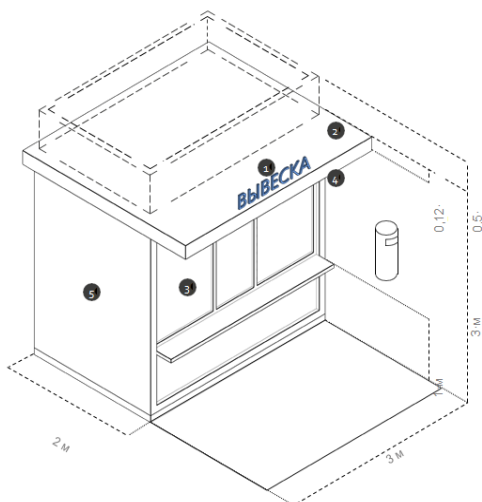

35.4.1.1. Требуемые параметры киоска:

один этаж;

высота - 3 м;

размер торгового окна - не менее 0,6 x 0,6 м, ширина подоконника — 0,3 м. Окно может быть расположено в любой части торгового фасада с отступом от его границ на 0,2 м;

расстояние от основания киоска до нижнего края окна - 1 м;

вход для продавца может быть расположен на любой стороне киоска, кроме торгового фасада. Высота двери - 2,1 м, ширина - не менее 0,8 м;

фризовая часть опциональна и предназначена для размещения дополнительного оборудования, по длине и ширине не должна превышать габариты киоска, по высоте - не более 0,5 м от крыши киоска. Цвет фриза должен совпадать с основным цветом фасада киоска; со стороны торгового фасада может быть оборудован навес шириной 0,6 - 0,9 м;

кровля односкатная (с минимальным уклоном 3° в сторону задней стенки);

35.4.1.2. Вывеска киоска размещается над навесом или на фризовой части торгового фасада. Рекомендуемая ширина вывески — не более 70% от длины помещения, занимаемого арендатором. Внешний вид вывесок регулируется разделом 15 Правил. Вывеска выравнивается относительно центральной оси торгового фронта.

35.4.1.3. Рекомендуемые материалы элементов конструкции и оборудования киоска: композитная алюминиевая панель, нержавеющая сталь и сталь с порошковой краской, стекло;

35.4.1.4. Цвет элементов конструкции и оборудования киоска платиново-серый, охра, молочно-белый, бежевый, серо-бежевый. Фасад может дополнительно декорироваться деревянными вертикальными рейками из сосны сортов «А», «АВ» или лиственницы, покрытые маслом с оттенком «дуб».

35.4.1.5. Рекомендуемая освещенность внутри киоска - 100 - 200 лк, рекомендуется также установка светодиодных светильников с температурой света - 3000 - 4000 К. Наружное освещение киоска должно соответствовать нормируемым показателям освещения соответствующей городской территории;

35.4.1.6. Возле киоска должна быть установлена урна. Допускается установка скамеек для кратковременного отдыха;

35.4.1.7. Для одиночных киосков допускаются отклонения по высоте, габаритам и площади в пределах 10 %.

35.4.2. Павильон.

Архитектурный облик торгового павильона:

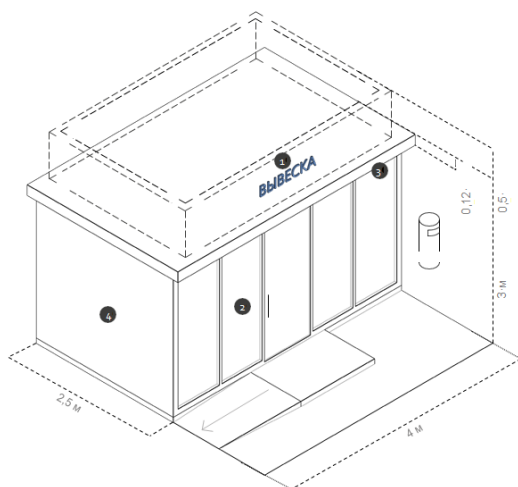

35.4.2.1. Требуемые параметры павильона:

один этаж;

высота - 3 м;

высота входной двери - не менее 2,1 м, ширина - не менее 1 м;

фризовая часть опциональна и предназначена для размещения дополнительного оборудования, по длине и ширине не должна превышать габариты павильона, по высоте - не более 0,5 м от крыши торгового павильона. Цвет фриза должен совпадать с основным цветом фасада павильона;

со стороны торгового фасада может быть оборудован навес шириной 0,6 - 0,9 м;
крыша односкатная (с минимальным уклоном 5° в сторону задней стенки, предусматривать желоб и размещать трубу);
выделять подсобные помещения для хранения;

35.4.2.2. Рекомендуется обеспечить доступность павильона в соответствии с требованиями СП 59.13330.2020 «Доступность зданий и сооружений для маломобильных групп населения». Для павильона с выдачей товаров на улицу, при условии безбарьерного подхода к объекту и высоты до низа окна или витрины (части окна или витрины) выдачи не более 60 см (для обслуживания клиентов на инвалидной коляске) пандус можно не устанавливать.

35.4.2.3. Вывеска павильона размещается на крыше или на фризовой части торгового фасада. Рекомендуемая ширина вывески — не более 70 % от длины помещения, занимаемого арендатором. Внешний вид вывесок регулируется разделом 15 Правил. Вывеска выравнивается относительно центральной оси торгового фронта.

35.4.2.4. На светопрозрачных конструкциях можно размещать временное оформление — наклейку или покраску, нанесенную на стеклянное полотно. Разрешено размещать информационную конструкцию в дверных проемах. Площадь временной витринной вывески не должна превышать 25 % от площади стеклянного полотна.

35.4.2.5. Рекомендуемые материалы элементов конструкции и оборудования павильона: композитная алюминиевая панель, нержавеющая сталь и сталь с порошковой краской, стекло;

35.4.2.6. Цвет элементов конструкции и оборудования павильона платиново-серый, охра, молочно-белый, бежевый, серо-бежевый. Фасад может дополнительно декорироваться деревянными вертикальными рейками из сосны сортов «А», «АВ» или лиственницы, покрытые маслом с оттенком «дуб»;

35.4.2.7. Рекомендуемая освещенность внутри павильона - 100 - 200 лк, рекомендуется также установка светодиодных светильников с температурой света - 3000 - 4000 К. Наружное освещение павильона должно соответствовать нормируемым показателям освещения соответствующей городской территории;

35.4.2.8. Возле павильона должна быть установлена урна. Допускается установка скамеек для кратковременного отдыха.

35.4.2.9. Для одиночных павильонов допускаются отклонения по высоте, габаритам и площади в пределах 10 %.

35.4.3. Для продажи еды, напитков или одежды используют торговую палатку. Центральный фасад палатки обычно открыт, так как этот тип нестационарного торгового объекта предназначен для работы в теплое время года.

Архитектурный облик торговой палатки:

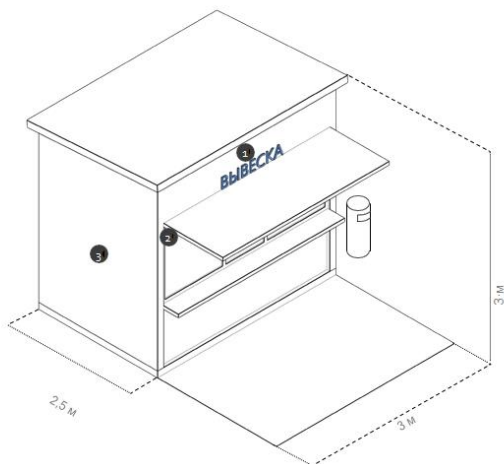

35.4.3.1. Следует размещать палатки исходного, двойного или тройного модулей в зависимости от потребностей. Габариты и площадь палатки определяются по ее внешним границам.

Рекомендуется предусматривать две рабочих поверхности: для подготовки и для выдачи товара. Столешница выполняется из дубового мебельного щита, покрывается лаком.

На рабочей поверхности также следует выделять место для установки оборудования (кофемашины, кофемолки, гриля).

Транспортировка осуществляется с помощью подъема краном за рым-болты, которые крепятся на несущем каркасе. В нерабочее время откидные козырьки на всех фасадах следует опускать и запирать.

35.4.3.2. Рекомендуемые материалы элементов конструкции и оборудования торговой палатки: влагостойкая фанера, доска строганная обрезная и деревянный брус.

35.4.3.3. Вывеска размещается на фризе или на тумбе. Внешний вид вывесок регулируется разделом 15 Правил. Рекомендуемая ширина вывески - не более 70% от длины помещения, занимаемого арендатором. В нижней части торговой палатки или между светопрозрачными конструкциями возможно размещение табличек с меню, прейскурантом или информацией о заведении.

35.4.3.4. Если в радиусе 5 м от торговой палатки нет освещения, рекомендуется оборудовать ее встроенными светильниками. Рекомендуемая освещенность рабочего места в торговой палатке — 100–200 лк. Подведение кабеля наземное. На участках с интенсивным пешеходным потоком необходимо использовать кабель-каналы.

35.4.4. Автомагазин. Для ведения торговли могут быть переоборудованы автомобили, фургоны и прицепы. Иные транспортные средства запрещено использовать как автомагазин.

Архитектурный облик автомагазина:

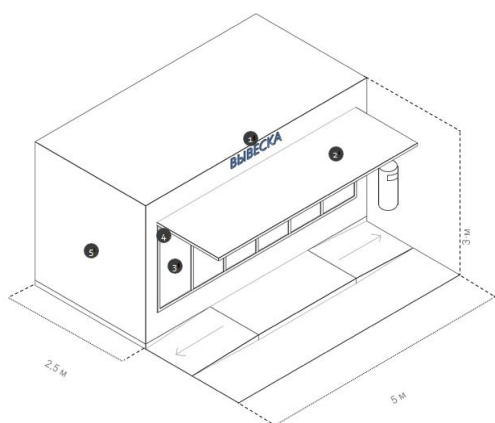

35.4.4.1 Габариты автомагазина зависят от модели транспортного средства. Глубину зоны обслуживания покупателей следует принимать равной 3 м. Прилавок автомагазина должен быть расположен на высоте не более 1,3 м от земли. Рекомендуется устанавливать пандус.

35.4.4.2. Требуемые параметры автомагазина:

высота - 3 м, ширина - не более 5 м, глубина – 2,5 м;

высота прилавка - 0,9 - 1,1 м;

35.4.4.3. Рекомендуемые материалы элементов конструкции и оборудования автомагазина: алюминиевые композитные панели, нержавеющая сталь и сталь с порошковой окраской, стекло;

35.4.4.4. Вывеску автомагазина следует размещать во фризовой части торгового фасада. Рекомендуемая ширина вывески — не более 70% от длины автомагазина. Внешний вид вывесок регулируется разделом 15 Правил. Вывеска выравнивается относительно центральной оси торгового фронта;

35.4.4.5. Над торговым окном необходимо организовать навес или козырек.

35.4.4.6. Цвет элементов конструкции и оборудования автомагазина: серый, черный, жемчужно-белый;

35.4.4.7. В автомагазине должно быть наружное и внутреннее освещение. Рекомендуемая освещенность внутреннего пространства автомагазина — 100–200 лк. Внутри следует устанавливать светодиодные светильники с температурой света 3 000–4 000 К. Освещенность снаружи автомагазина должна соответствовать нормам освещенности для городского пространства, где он расположен;

35.4.4.8. На светопрозрачных конструкциях автомагазина можно размещать временное оформление — наклейку или покраску, нанесенную на стеклянное полотно. Разрешено размещать информационную конструкцию в дверных проемах. Площадь временной витринной вывески не должна превышать 25% от площади стеклянного полотна.

35.4.5. Для продажи готовой еды и напитков (мороженого, минеральной воды, сувениров, игрушек, воздушных шаров), используют торговые тележки с холодильной камерой. Торговые тележки без холодильной камеры предназначены для продажи готовой еды и напитков (кофе, сахарной ваты, горячей кукурузы), а также иных товаров под одним тентом.

Архитектурный облик торговой тележки:

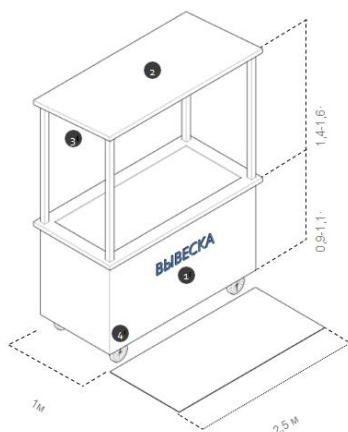

35.4.5.1. Габариты торговой тележки могут варьироваться в зависимости от габаритов применяемых холодильных камер. Рекомендуемая ширина тележки - не более 2,5 м, глубина - 1 м, высота - 2,5 м. Высота рабочей поверхности - 0,9 - 1,1 м. С каждой стороны торговой тележки следует предусматривать свободное пространство шириной не менее 1,2 м для продавца и покупателей;

35.4.5.2. При необходимости в тележке может быть организовано место для хранения расходных материалов (салфеток, трубочек и одноразовой посуды).

35.4.5.3. Несущая конструкция — металлический профиль 40 x 40 мм. Обшивается влагостойкой фанерой толщиной 20 мм и декоративными рейками на фасаде толщиной 15 мм. Обшивка покрывается пропиткой или глазурью белого цвета для защиты древесины. Рекомендуемые материалы элементов конструкции и оборудования торговой тележки: влагостойкая фанера, доска строганная обрезная и деревянный брус;

35.4.5.4. На тележке рекомендуется размещать логотип компании и/или указание вида (видов) реализуемой продукции. Рекомендуемая ширина вывески - не более 70 % от длины торговой тележки. Вывеску следует выполнять без подложки и размещать со стороны торгового фронта, высоту букв принимая не более 0,15 м.

35.4.5.5. Торговая тележка оборудуется навесом. Он должен покрывать весь периметр прилавка торговой тележки. Допускается вынос навеса на 0,3 м за границы корпуса торговой тележки. Запрещено использовать пляжные зонты;

35.4.5.6. Рекомендуется обеспечить освещенность 100–200 лк для удобства продавца и покупателей. Подведение кабеля наземное. На участках с интенсивным пешеходным потоком необходимо использовать кабель-каналы;

35.4.5.7. От торговой тележки, не далее 1,5 м, устанавливается урна;

35.5. Типы сезонных (летних) кафе

35.5.1. На территории города Чудово размещаются три типа сезонных (летних) кафе: открытая площадка, веранда и подиум.

35.5.2. Открытые площадки подразделяются на три вида:

большая площадка, примыкающая к фасаду стационарного предприятия общественного питания, ширина которой составляет 1,5 м и более;

малая площадка, примыкающая к фасаду стационарного предприятия общественного питания, ширина которой не превышает 1,5 м;

отдельно стоящая площадка, расположенная на расстоянии не более 5 м от фасада стационарного предприятия общественного питания, ширина которой составляет 1,5 м и более.

35.5.3. Веранда - тип сезонного (летнего) кафе, примыкающего к фасаду стационарного предприятия общественного питания, предполагающий устройство временного навеса высотой не менее 2,3 м, а также возможность устройства временного настила. Ширина веранды составляет 1,5 м и более.

35.5.4. Подиум - тип сезонного (летнего) кафе с приподнятым настилом (платформой). Подиумы размещают на участках с неровным или мягким покрытием, с продольным уклоном более 4%. Это необходимо для отделения зоны кафе от пешеходного потока. Подиум примыкает к фасаду стационарного предприятия общественного питания. Ширина подиума не превышает 1,5 м.

35.6. Требования к размещению сезонных (летних) кафе

35.6.1. Сезонные (летние) кафе, размещаемые на территории города Чудово, должны отвечать требованиям доступности для инвалидов и других маломобильных групп населения.

35.6.2. Размещение сезонных (летних) кафе не должно создавать препятствий для движения пешеходов, в том числе сужать предназначенную для передвижения пешеходов территорию менее чем на два метра.

35.6.3. Размещение сезонного (летнего) кафе не должно препятствовать проезду специализированных и специальных транспортных средств, ограничивать доступ к объектам инженерной инфраструктуры.

35.6.4. При размещении сезонных (летних) кафе должны соблюдаться следующие расстояния:

до дорожных ограждений барьерного типа - не менее 1 м;

до люков подземных инженерных коммуникаций - не менее 0,6 м;

до опор освещения и оси стволов деревьев - не менее 2,5 м;

до окон и входов в здания, кроме окон и входов в здание стационарного предприятия общественного питания, к которому примыкает сезонное кафе, - не менее 2 м.

35.6.5. Элементы конструкции и оборудования сезонных (летних) кафе не должны закрывать декоративные элементы фасадов зданий, строений, сооружений.

35.6.6. Не допускается размещать сезонные (летние) кафе в арках зданий, строений, сооружений, на цветниках, детских и спортивных площадках, площадках для отдыха, парковках.

35.7. Требования к элементам конструкции и оборудования сезонного (летнего) кафе

35.7.1. Элементами конструкции и оборудования сезонных (летних) кафе являются: настилы, навесы, маркизы, зонты, декоративные ограждения, осветительные приборы, элементы вертикального и контейнерного озеленения, цветочницы.

35.7.2. Элементы конструкции и оборудования сезонных (летних) кафе должны выполняться с учетом стилистики здания, строения, сооружения при котором размещено стационарное предприятие общественного питания, а также архитектурного решения окружающей застройки и особенностей благоустройства прилегающей территории.

В случае размещения нескольких сезонных (летних) кафе при стационарных предприятиях общественного питания, принадлежащих разным хозяйствующим субъектам и расположенных в одном здании, строении, сооружении, элементы конструкции и оборудования таких сезонных (летних) кафе должны быть выполнены с использованием единого архитектурно-художественного (стилевого) решения с соблюдением единой линии размещения крайних точек выступа элементов конструкции и оборудования сезонного (летнего) кафе относительно плоскости фасада здания, строения, сооружения.

35.7.3. Высота элементов конструкции и оборудования сезонного (летнего) кафе не должна превышать высоту первого этажа (линии перекрытий между первым и вторым этажами) здания, строения, сооружения, занимаемого стационарным предприятием общественного питания, при котором расположено сезонное (летнее) кафе.

35.7.4. Наружное освещение сезонных (летних) кафе должно соответствовать нормируемым показателям освещения соответствующей городской территории.

35.8. Установленные настоящим разделом требования и рекомендации к размещению и архитектурному облику нестационарных торговых объектов, в том числе сезонных (летних) кафе, применяются к вновь размещаемым нестационарным торговым объектам.»

1.6. Установить следующие переходные положения для собственников нестационарных торговых объектов, осуществляющих свою деятельность на основании договоров о предоставлении права на размещение нестационарного торгового объекта на территории города Чудово (далее - договор), заключенных до утверждения раздела 35 Правил и действующих на день его утверждения, срок которых истекает:

в 2023 году, - собственники нестационарных торговых объектов имеют право заключить новый договор без проведения аукциона со сроком действия до 5 лет при условии приведения ими нестационарных торговых объектов в соответствие с требованиями, установленными разделом 35 Правил, в течение 1 года с момента заключения указанного договора (но не позднее 30.12.2023);

в 2024 году, - собственники нестационарных торговых объектов имеют право заключить новый договор без проведения аукциона со сроком действия до 5 лет при условии приведения ими нестационарных торговых объектов в соответствие с требованиями, установленными разделом 35 Правил, в течение 1 года с момента заключения указанного договора (но не позднее 30.12.2024);

в период с 2025 по 2026 год, - собственники нестационарных торговых объектов имеют право заключить новый договор без проведения аукциона со сроком действия до 5 лет при условии соответствия нестационарных торговых объектов требованиям, установленным разделом 35 Правил.

Собственникам нестационарных торговых объектов, расположенных на земельных участках, находящихся в частной собственности, в целях унификации архитектурного облика нестационарных торговых объектов и упорядочения их размещения рекомендуется привести нестационарные торговые объекты в соответствие с требованиями, установленным разделом 35 Правил, в срок до 30.12.2024».

2. Опубликовать решение в бюллетене «Городской вестник» и разместить на официальном сайте Администрации Чудовского муниципального района.

Председатель Совета депутатов города О.В. Черкашин

СОВЕТ ДЕПУТАТОВ ГОРОДА ЧУДОВО**РЕШЕНИЕ**

от 26.01.2023 № 144

г.Чудово

Об утверждении Порядка определения размера платы за использование земельных участков, находящихся в муниципальной собственности, для возведения гражданами гаражей, являющихся некапитальными сооружениями

В соответствии со статьей 39.36-1 Земельного кодекса Российской Федерации,
Совет депутатов города Чудово

РЕШИЛ:

1. Утвердить прилагаемый Порядок определения размера платы за использование земельных участков, находящихся в собственности городского поселения город Чудово, для возведения гражданами гаражей, являющихся некапитальными сооружениями.
2. Опубликовать решение в бюллетене «Городской вестник» и разместить на официальном сайте Администрации Чудовского муниципального района.

**Глава города Чудово,
Председатель Совета депутатов города О.В. Черкашин**

Утвержден
решением Совета депутатов
города Чудово
от 26.01.2023 № 144

ПОРЯДОК

определения размера платы за использование земельных участков, находящихся в собственности городского поселения город Чудово, для возведения гражданами гаражей, являющихся некапитальными сооружениями

1. Настоящий Порядок в соответствии со статьей 39.36-1 Земельного кодекса Российской Федерации разработан в целях определения размера платы за использование земельных участков, находящихся в собственности городского поселения город Чудово, для возведения гражданами гаражей, являющихся некапитальными сооружениями (далее – земельные участки).
 2. Размер платы за использование земельных участков, находящихся в муниципальной собственности города Чудово, для возведения гражданами гаражей, являющихся некапитальными сооружениями, определяется в размере земельного налога, рассчитанного в отношении такого земельного участка пропорционально площади, занимаемой гаражом.
 3. В случае использования земельного участка в течение неполного календарного года размер платы за его использование рассчитывается пропорционально количеству дней использования земельного участка.
 4. Расчет размера платы за использование земельных участков осуществляется отделом по управлению муниципальными землями комитета строительства, архитектуры и земельно-имущественных отношений Администрации Чудовского муниципального района.
 5. Использование земель или земельных участков, находящихся в собственности городского поселения город Чудово, для стоянки технических или других средств передвижения инвалидов вблизи их места жительства осуществляется бесплатно.
-

СОВЕТ ДЕПУТАТОВ ГОРОДА ЧУДОВО**РЕШЕНИЕ**

от 26.01.2023 № 145

г.Чудово

О назначении публичных слушаний

В соответствии со статьей 28, частью 4 статьи 44 Федерального закона от 6 октября 2003 года № 131-ФЗ «Об общих принципах организации местного самоуправления в Российской Федерации», Уставом города Чудово, решением Совета депутатов города Чудово от 23.11.2017 № 114 «Об утверждении Порядка организации и проведения публичных слушаний на территории города Чудово»

Совет депутатов города Чудово

РЕШИЛ:

1. Назначить публичные слушания по прилагаемому проекту решения Совета депутатов города Чудово «О внесении изменений в Устав города Чудово» на 21 февраля 2023 года в 14 часов в зале заседаний Администрации Чудовского муниципального района (3 этаж).
2. Определить, что с проектом решения Совета депутатов города Чудово «О внесении изменений в Устав города Чудово» можно ознакомиться на официальном сайте Администрации Чудовского муниципального района в информационно - телекоммуникационной сети

«Интернет» в разделе «Публичные слушания», подраздел «Устав города Чудово»; в Администрации Чудовского муниципального района по адресу: г.Чудово, ул.Некрасова, д.24а, кабинет №19, а также в официальном бюллетене «Городской вестник».

3. Предложения и замечания по проекту решения Совета депутатов города Чудово «О внесении изменений в Устав города Чудово» гражданами представляются в соответствии с Порядком учета предложений по проекту Устава города Чудово, проекту решения Совета депутатов города Чудово «О внесении изменений и дополнений в Устав города Чудово», утвержденным решением Совета депутатов города Чудово от 25.05.2017 № 91: в письменной форме почтовым отправлением по адресу: 174210, г.Чудово, ул.Некрасова, д.24а; в форме электронного документа по электронной почте Администрации Чудовского муниципального район adm@adminchudovo.ru либо посредством официального сайта Администрации Чудовского муниципального района в информационно - телекоммуникационной сети «Интернет» раздел «Публичные слушания», лично в Администрацию Чудовского муниципального района, расположенную по адресу: г.Чудово ул.Некрасова, д.24а. Режим работы Администрации Чудовского муниципального района:

понедельник, вторник, среда, четверг, пятница:

начало рабочего дня - 8.30;

конец рабочего дня - 17.30;

перерыв на обед - с 13.00 до 14.00,

в срок по 13 февраля 2023 года включительно.

4. Назначить ответственным за проведение публичных слушаний начальника правового управления Администрации Чудовского муниципального района О.В. Шашкову.

5. Опубликовать решение с указанным в пункте 1 настоящего решения проектом, Порядок учета предложений по проекту Устава города Чудово, проекту решения Совета депутатов города Чудово «О внесении изменений и дополнений в Устав города Чудово», Порядок участия граждан в обсуждении проекта Устава города Чудово, проекта решения Совета депутатов города Чудово «О внесении изменений и дополнений в Устав города Чудово» одновременно в бюллетене «Городской вестник» не позднее 6 февраля 2023 года и разместить на официальном сайте Администрации Чудовского муниципального района.

Председатель Совета депутатов города О.В. Черкашин

проект

**Российская Федерация
Новгородская область
Чудовский муниципальный район**

**СОВЕТ ДЕПУТАТОВ
ГОРОДА ЧУДОВО**

Р Е Ш Е Н И Е

от №

О внесении изменений в Устав города Чудово

В соответствии с Федеральным законом от 6 октября 2003 года №131-ФЗ «Об общих принципах организации местного самоуправления в российской Федерации»

Совет депутатов города Чудово

РЕШИЛ:

1. Внести в Устав города Чудово, принятый Советом депутатов Чудовского городского поселения 22.12.2005 № 6, следующие изменения:

1.1. дополнить пункт 4 статьи 16.1 абзацем следующего содержания:

«Муниципальный контроль подлежит осуществлению при наличии в границах города Чудово объектов соответствующего вида контроля».

1.2. заменить в пункте 2 статьи 19 слова «избирательной комиссией города Чудово» словами «территориальной избирательной комиссией Чудовского района»;

1.3. абзацы пятый, шестой статьи 22 исключить;

1.4. заменить в пункте 1 статьи 33.1 слова «избирательной комиссией города Чудово» словами «территориальной избирательной комиссией Чудовского района»;

1.5. статью 34 изложить в следующей редакции:

«Статья 34. Организация подготовки и проведения муниципальных выборов, местного референдума, голосования по отзыву депутата, члена выборного органа местного самоуправления, по вопросам изменения границ города Чудово, преобразования города Чудово

1. Территориальная избирательная комиссия Чудовского района является избирательной комиссией, организующей подготовку и проведение выборов в органы местного самоуправления, местного референдума. Территориальная избирательная комиссия Чудовского района при проведении местного референдума действует в качестве комиссии референдума.

2. Территориальная избирательная комиссия Чудовского района при проведении голосования по вопросам по отзыву депутата, члена выборного органа местного самоуправления, голосования по вопросам изменения границ города Чудово, преобразования города Чудово обладает статусом комиссии по подготовке и проведению местного референдума и действует в качестве комиссии голосования».

2. Направить изменения в Устав города Чудово на государственную регистрацию в Управление Министерства юстиции Российской Федерации по Новгородской области.

3. Изменения в Устав города Чудово вступают в силу после их государственной регистрации и опубликования в бюллетене «Городской вестник».

4. Опубликовать настоящее решение в бюллетене «Городской вестник» после его государственной регистрации Управлением Министерства юстиции Российской Федерации по Новгородской области и разместить на официальном сайте Администрации Чудовского муниципального района в информационно-телекоммуникационной сети «Интернет».

Утвержден
решением Совета депутатов
города Чудово
от 25.05.2017 № 91

ПОРЯДОК
учета предложений по проекту Устава города Чудово, проекту решения Совет депутатов города Чудово
«О внесении изменений и дополнений в Устав города Чудово»

1. Предложения в проект Устава города Чудово, в проект решения Совета депутатов города Чудово о внесении изменений и дополнений в Устав города Чудово (далее - проект) направляются в Администрацию Чудовского муниципального района с даты официального опубликования муниципального правового акта о назначении публичных слушаний, проекта Устава города Чудово, проекта решения Совета депутатов города Чудово «О внесении изменений и дополнений в Устав города Чудово» и размещения его на официальном сайте Администрации Чудовского муниципального района в информационно - телекоммуникационной сети «Интернет» и не позднее 7 дней календарных до дня проведения публичных слушаний.

Предложения в проект направляются в письменной форме почтовым отправлением по адресу: 174210, г.Чудово, ул.Некрасова, д.24а, в форме электронного документа: по электронной почте Администрации Чудовского муниципального района adm@adminchudovo.ru, либо посредством официального сайта Администрации Чудовского муниципального района в информационно - телекоммуникационной сети «Интернет» раздел «Публичные слушания», лично в Администрацию Чудовского муниципального района, расположенную по адресу: г.Чудово ул.Некрасова, д.24а.

Режим работы Администрации Чудовского муниципального района:

понедельник, вторник, среда, четверг, пятница:

начало рабочего дня - 8.30;

конец рабочего дня - 17.30;

перерыв на обед - с 13.00 до 14.00.

При проведении публичных слушаний с использованием федеральной государственной информационной системы «Единый портал государственных и муниципальных услуг (функций)» (далее - единый портал) предложения по вынесенному на обсуждение проекту Устава Чудовского муниципального района, проекту решения Совета депутатов города Чудово «О внесении изменений и дополнений в Устав города Чудово», могут быть представлены жителем города Чудово с использованием единого портала с даты опубликования Администрацией Чудовского муниципального района муниципального правового акта о назначении публичных слушаний, проекта Устава города Чудово, проекта решения Совета депутатов города Чудово «О внесении изменений и дополнений в Устав города Чудово» на едином портале и не позднее 7 календарных дней до проведения публичных слушаний путем направления предложений по вынесенному на обсуждение проекту Устава города Чудово, проекту решения Совета депутатов города Чудово «О внесении изменений и дополнений в Устав города Чудово», а также сведений о своих фамилии, имени, отчестве (при наличии), реквизитах основного документа, удостоверяющего личность гражданина, дате рождения и адресе регистрации по месту жительства жителя города Чудово. Предложения по вынесенному на обсуждение проекту Устава города Чудово, проекту решения Совета депутатов города Чудово «О внесении изменений и дополнений в Устав города Чудово» направляются в личный кабинет Администрации Чудовского муниципального района на едином портале. Лицо, ответственное за проведение публичных слушаний, обрабатывает поступившие предложения по вынесенному на обсуждение проекту Устава города Чудово, проекту решения Совета депутатов города Чудово «О внесении изменений и дополнений в Устав города Чудово» с использованием личного кабинета Администрации Чудовского муниципального района на едином портале.

(в редакции решений Совета депутатов города Чудово от 19.08.2021 № 44, от 16.06.2022 №108)

2. Все предложения регистрируются в Администрации Чудовского муниципального района в день их поступления.

3. В индивидуальных предложениях должны быть указаны фамилия, имя, отчество (последнее - при наличии) гражданина, почтовый адрес, на который должен быть направлен ответ, изложена суть предложений, личная подпись, дата.

4. Коллективные предложения принимаются с приложением протокола собрания граждан с указанием фамилии, имени, отчества (последнее - при наличии) гражданина, которому доверено представлять вносимые предложения, почтового адреса, на который должен быть направлен ответ, сути предложения, даты.

5. Предложения, поступившие в форме электронного документа, подлежат рассмотрению в порядке, установленном настоящим Порядком. Если ответ должен быть направлен в форме электронного документа, гражданин в обязательном порядке указывает адрес электронной почты, на который должен быть направлен ответ, если ответ должен быть направлен в письменной форме - почтовый адрес.

При проведении публичных слушаний с использованием единого портала, ответ направляется гражданину в подсистеме единого личного кабинета на едином портале и по электронной почте, указанной в подсистеме единого личного кабинета на едином портале.

(в редакции решения Совета депутатов города Чудово от 16.06.2022 №108)

6. Учет письменных предложений по проекту осуществляется путем внесения сведений о них в журнале регистрации входящих документов Совета депутатов города Чудово, который ведет специалист Администрации Чудовского муниципального района, ответственный за организацию деятельности Совета депутатов города Чудово, в соответствии с требованиями инструкции по делопроизводству.

7. Все поступившие предложения после их регистрации передаются председателю Совета депутатов города Чудово, который незамедлительно направляет их в соответствующую комиссию Совета депутатов города Чудово, в компетенцию которой входит рассмотрение данного вопроса (далее - комиссия). К рассмотрению комиссии принимаются только предложения к официально опубликованному проекту.

8. По итогам рассмотрения внесенных предложений комиссия принимает решение, которое содержит одобренные предложения и отклоненные предложения с обоснованием причин отклонения.

9. Одобренные комиссией предложения подлежат обсуждению на публичных слушаниях вместе с опубликованным проектом.

10. В течение 7 календарных дней с момента регистрации предложений на них должен быть дан ответ в письменной форме за подписью председателя Совета депутатов города Чудово. (в редакции решения Совета депутатов города Чудово от 16.06.2022 №108)

Утвержден
решением Совета депутатов
города Чудово
от 25.05.2017 № 91

ПОРЯДОК

**участия граждан в обсуждении проекта Устава города Чудово, проекта решения Совета депутатов города Чудово
«О внесении изменений и дополнений в Устав города Чудово»**

1. Граждане, проживающие на территории города Чудово, имеют право на непосредственное участие в обсуждении проекта Устава города Чудово, проекта решения Совета депутатов города Чудово о внесении изменений и дополнений в Устав города Чудово (далее - проект).
2. Непосредственное участие в обсуждении проекта реализуется гражданами путем направления письменных предложений к опубликованному проекту и (или) участия в публичных слушаниях по опубликованному проекту.
3. Письменные предложения направляются в соответствии с Порядком учета предложений по проекту Устава города Чудово, проекта решения Совета депутатов города Чудово о внесении изменений и дополнений в Устав города Чудово, утверждаемым решением Совета депутатов города Чудово.
4. Участие граждан в публичных слушаниях, организация и проведение публичных слушаний осуществляются в порядке, установленном Положением о порядке организации и проведения публичных слушаний в городе Чудово, утверждаемым решением Совета депутатов города Чудово.

Учредитель: Совет депутатов города Чудово
Издатель: Администрация Чудовского муниципального района
Адрес учредителя (издателя): Новгородская область, г.Чудово,
ул.Некрасова, д.24-а

Подписан в печать: 01.02.2023 в 16.00
Тираж: 6 экземпляров
Телефон: (8816-65) 58-650